

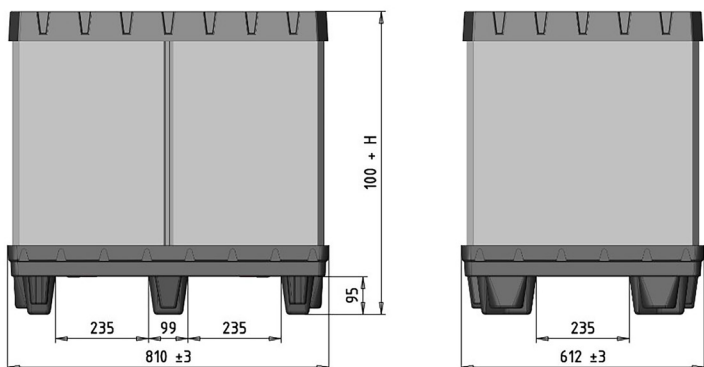

BOX TP

800 X 600 | 6 PIEDS

DONNÉES TECHNIQUES

DIMENSIONS

	Dimensions extérieures (mm)	800 x 600 x (H+105)
	Dimensions intérieures standard (mm)	750 x 550 x (H-70)
	Dimensions intérieures sandwich (mm)	735 x 525 x (H-70)

H = hauteur ceinture

CEINTURE

	Épaisseur standard (mm)	10
	Grammage standard (gr/m ²)	3000
	Hauteur (mm)	<1290

POIDS (KG +/- 3%)

	Palette	3,7
	Coiffe	2,8
	Ceinture	Selon dimensions et grammage

MATIÈRE

	Palettes et coiffes	PEHD recyclé
	Ceintures	PP vierge (ou PP recyclé)

CARACTÉRISTIQUES

COULEUR STANDARD

	Palette, coiffe	Anthracite
	Ceinture	Gris clair

TEMPÉRATURE

	T° d'utilisation (°C)	-10 à +40
--	-----------------------	-----------

CHARGES

(avec grammage standard)

	Charge dynamique** (kg)	500
--	-------------------------	-----

CHARGE ADMISSIBLE STATIQUE* (EMPILEMENT)

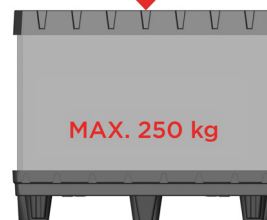
MAX. 750 kg



OPTIONS SUR PALETTES ET COIFFES

 Matière conductrice ESD

OPTIONS SUR CEINTURES

 Porte-picking

 Porte-étiquette

 Sérigraphie

 Système sandwich avec ceinture courte (H: 160mm)

 Grammage de ceinture
2000, 2500, 3000, 3500 y 4000gr/m2

CONDITIONNEMENT

 Unité d'emballage de palettes et coiffes 30 +30

 Dimensions par pile (mm)
1200 x 800 x 1280

 Unité d'emballage de ceintures Selon le projet

 Dimensions par pile (mm)
Selon le projet

EXEMPLES DE SYSTÈMES DE RETOUR

SYSTÈME STANDARD

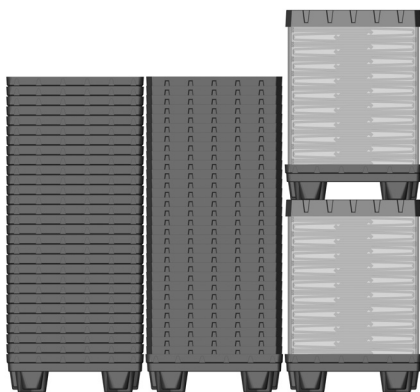

SYSTÈME SANDWICH

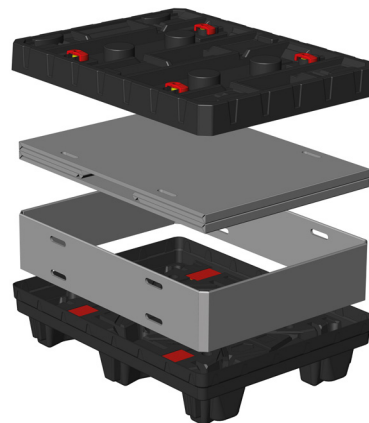

LIVRAISON STANDARD

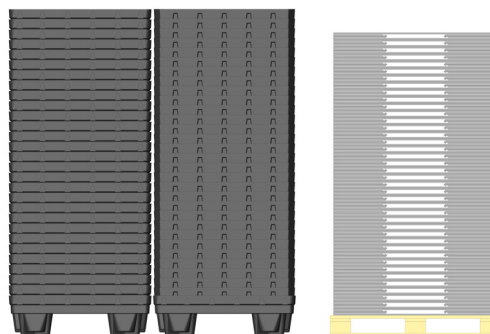

EN SYSTÈME SANDWICH

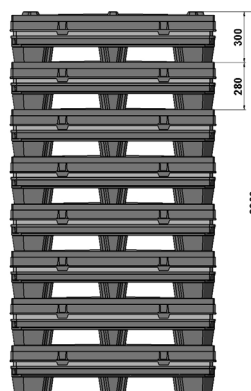

Exemple avec BOX 1200 x 800,
également valable avec BOX 800 x 600

* **Charge statique** : Charge uniformément répartie que le box est capable de supporter, quand celui-ci est en appui sur une surface rigide, totalement plane et horizontale, à une température avoisinant les 20 °C.

** **Charge dynamique** : Charge uniformément répartie que le box est capable de supporter, quand celui-ci est transporté et manipulé par des fourches de chariot élévateur ou par un transpalette conventionnel, à une température avoisinant les 20 °C.

Les valeurs mentionnées sont données à titre purement indicatif et sont basées sur l'expérience et les cas pratiques. Pour le stockage en vrac, veuillez nous consulter.

En cas de variation de conditions de charges, de températures ou de stockage, ces valeurs pourraient se trouver modifiées.

Nous nous réservons le droit de modifier les données ci-jointes sans notification préalable.

Nous recommandons de tester le box dans les conditions réelles d'utilisation.